



## OMEGA™ Desktop Recording Studio

**Настольная звукозаписывающая система**

**Руководство пользователя**



**ВНИМАНИЕ:** Для уменьшения риска электрического удара, не эксплуатируйте устройства под дождем или при повышенной влажности.

**ВНИМАНИЕ:** Для уменьшения риска возгорания или электрического удара, не удаляйте винты. Внутри устройства нет частей, которые могут быть отремонтированы пользователем. Обращайтесь к специалистам.

**ВНИМАНИЕ:** Оборудование было протестировано на предмет соответствия ограничениями для цифровых устройств класса B, в соответствии с Часть 15 правил FCC. Работа подчиняется двум условиям: (1) Устройство не может вызывать вредное излучение, и (2) данное устройство должно допускать любые принимаемые излучения, включая излучения, которые могут привести к нежелательным операциям.



Символ молнии в равностороннем треугольнике означает «электрическая опасность».

Он обозначает наличие информации о рабочем напряжении и потенциальном риске электрического удара.



Восклицательный знак в равностороннем треугольнике означает «внимание». Прочитай-

те информацию, возле всех знаков опасности.

Прочитайте эти важные инструкции по безопасности

Сохраните их в надежном месте

Перед работой с устройством внимательно прочитайте соответствующие пункты инструкций по работе и предупреждения по безопасности.

1. Соблюдайте все предупреждения, данные в руководстве.
2. Не устанавливайте устройство вблизи источников тепла, таких как радиаторы, нагревательных элементов или устройств, излучающих тепло.
3. Избегайте попадания внутрь жидкости и посторонних предметов.
4. Подключайте только к источнику переменного тока 100-120В или 230В 47-63Гц (в зависимости от диапазона напряжения включаемого источника питания).
5. Не наступайте на кабель питания. Не устанавливайте предметы сверху кабелей питания, так чтобы кабели были зажаты и перегнуты. Обратите особое внимание на кабель на конце вилки и в точке подключения к устройству.
6. Если устройство не используется в течение длительного времени, отключите его от сети.
7. Не выполняйте никаких сервисных операций, кроме описанных в руководстве. В следующих случаях ремонт должен производиться только квалифицированными специалистами:
  - Попадание жидкости внутрь устройства.
  - Попадание предмета внутрь устройства.
  - Устройство не работает нормально или его характеристики значительно изменяются.
  - Устройство упало или его корпус был поврежден.

## Содержание

Введение .....	4
Функции .....	4
Распаковка OMEGA .....	5
Системные требования .....	5
Передняя панель .....	6
Задняя панель .....	8
Подключения .....	10
Запись Аудио .....	10
Подключение Записывающего устройства для сведения фонограмм .....	11
Диаграмма подключений .....	12
Установка Програмного обеспечения .....	13
Установка Программного обеспечения для Windows .....	13
Конфигурация драйвера .....	14
Синхронизация записи и воспроизведения на WINDOWS 2000 и WINDOWS XP .....	17
Установка программного обеспечения MACINTOSH .....	18
Диаграмма маршрутизации сигнала .....	19
Спецификация .....	20

## Введение

Примите наши поздравления по поводу приобретения настольной звукозаписывающей системы Lexicon Omega. Lexicon Omega представляет собой комплексную записывающую систему с USB-подключением. Заключающий в себе интуитивное устройство I/O (ввода / вывода) и программное обеспечение многодорожечной записи, OMEGA работает в сотрудничестве с вашим компьютером и предоставляет таким образом вам компактную, аудио систему профессионального качества а также обеспечивает всеми необходимыми инструментами для проверки результата. Дополняя аналоговый и цифровое I/O Omega, программное обеспечение Pro Tracks Plus для PC предлагает интегрированную многодорожечную запись, редактирование и микширование 32 аудио треков, неограниченного количества MIDI треков, поддержку синтезатора и массу дополнительных функций. Программное обеспечение BIAS® Deck™ 3.5 SE для Mac предлагает интегрированную многодорожечную запись, редактирование и микширование 64 аудио треков, до 99 виртуальных треков и огромное количество дополнительных функций. А также, Omega Lexicon включен плагин реверберации Pantheon. Ревербераторы Lexicon использовались для профессиональных записей более тридцати лет.

## Функции

Настольная звукозаписывающая система Omega включает следующие функции:

- 6 каналов 24-х битного аудио через USB ( 4 для записи, 2 для воспроизведения).
- 7 аналоговых аудио входов.
- 2 - XLR микрофонных входа с малошумящими предусилителями dbx
- 20дБ микрофонного приглушения (Mic Pad)
- 4 - активных-симметричных линейных входа на 1/4 дюймовых аналоговых разъемах TRS с радиочастотной фильтрацией.
- 1 - аналоговый инструментальный вход на 1/4 дюймовом разъеме ультра- Hi-Z.
- 2 - серво симметричных активных линейных выхода на 1/4 дюймовом аналоговом разъеме TRS
- S/PDIF коаксиальный цифровой вход и выход.
- Вставку на 1/4 дюймовом разъеме TRS на каждом микрофонном входе.
- MIDI In и Out.
- +48 В фантомного питания.
- 24-х битный Аналогово / цифровой и цифро/аналоговый преобразователи, поддерживающие частоту дискретизации 44.1 кГц и 48кГц.
- Мониторинг аналоговой записи с нулевым временем ожидания с регулируемым балансом между входом и воспроизведением.
- Мониторинг Стерео и Моно источников входного сигнала.
- Встроенный источник питания.

## Распаковка OMEGA

Студия Omega поставляется в упаковке, в которой находится: само оборудование, программное обеспечение Pro Tracks Plus для Windows и BIAS Deck3.5 SE для Macintosh. После распаковки, сохраните все упаковочные материалы, для того, чтобы можно было упаковать в них устройство при дальнейшей его перевозке. Тщательно проверьте Omega и упаковочные материалы на предмет повреждения. Отметьте все транспортировочные повреждения у доставщика или дилера, у которого было приобретено устройство.

Omega поставляется в следующей комплектации:

- Настольная записывающая система Omega.
- Установочный диск, содержащие программное обеспечение записи Pro Tracks Plus и Lexicon Pantheon™ Reverb Plug-in для PC
- Установочный диск, содержащий программное обеспечение записи BIAS® Deck 3.5 SE™. Руководство пользователя BIAS® Deck 3.5 SE™ и Lexicon Pantheon™ Reverb Plug-in для Mac.
- Установочный диск, содержащий драйвера для кабеля подключения USB Windows XP/2000.
- Руководство пользователя.
- Руководство пользователя Track Plus
  
- Руководство пользователя Lexicon Pantheon™ Reverb Plug-in
- Краткое руководство Pro Track Plus.
- Руководство по инсталляции программного обеспечения Omega
- Гарантийная карта Lexicon Professional.

## Системные требования

### WINDOWS®

- Pentium® III 500 MHz (1.2 GHz рекомендуется)
- Windows 2000 или Windows XP
- 128 MB RAM (512 MB рекомендуется)
- 100 MB свободного пространства на жестком диске
- EIDE/Ultra DMA 7200RPM тип жесткого диска или лучше

### MACINTOSH®

- Power PC®, G4 Processor (450 MHz или быстрее)
- Mac OS X версии 10.2.8 или позже
- 128 MB RAM минимум (512MB рекомендуется)
- 20 MB свободного пространства на жестком диске
- 18 ms жесткий диск (усредненное время скорости) или быстрее
- QuickTime™ 3.0 или позже

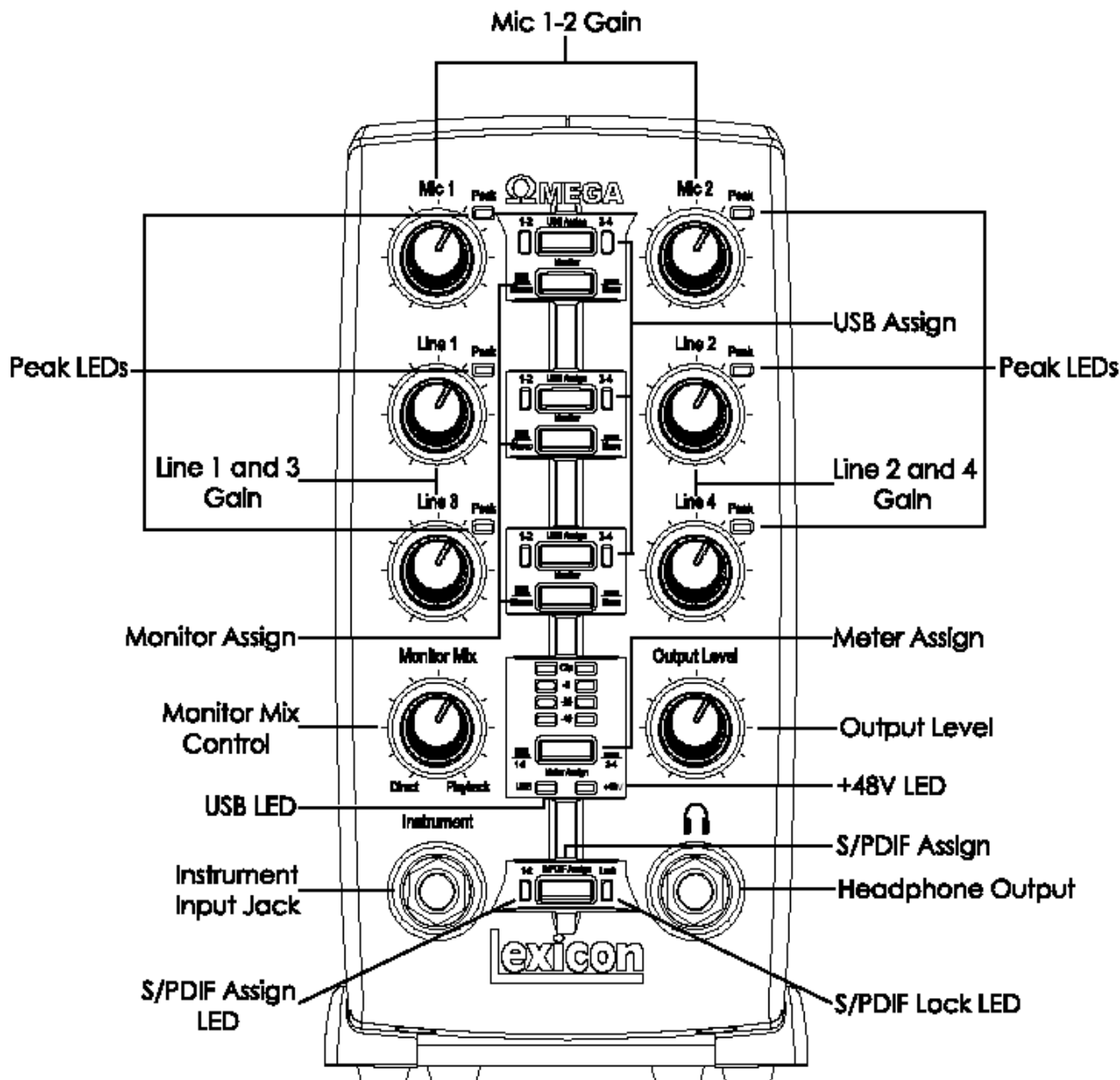

## Передняя панель

Передняя панель Omega предусматривает следующие функции:

- **Mic 1- 2 Gain (усиление Микрофонных входов 1 - 2)**

Ручки регулировки уровней усиления входного сигнала на входах Mic 1 и Mic 2.

- **Line 1 - 4 Gain (Усиление линейных входов 1-4)**

Ручки регулировки уровней усиления входного сигнала с линейных входов 1 - 4.

- **Peak Led (Пиковый светодиодный индикатор)**

Эти светодиодные индикаторы загораются когда входной сигнал находится в пределах 5дБ аналогового ограничения. При редком вспыхивании пиковых индикаторов сигнал достигает уровней ограничения, но действительного ограничения

и искажения не происходит.

- **USB Assign (Назначение USB)**

Кнопки выбора аудио шины USB (USB 1-2 или 3-4), через которую сигнал проходит на компьютер.

- **Monitor Assign (Назначение Монитора)**

Кнопки выбора прослушивания аналоговых аудио источников в стерео или моно. Аудио источники, подключенные к Omega размещены соответственно в аналоговом стерео поле. Входы с четной нумерацией маршрутизируются на левый канал, а входы с нечетной нумерацией маршрутизируются на правый канал.

• **Monitor Mix Control (Регулятор монитора микса)**

Omega предоставляет возможность проследить сигналы аналогового входа во время записи без задержки, вызванной преобразователями А/Ц/А и временем ожидания записи компьютером. Этот аналоговый мониторинг записи с нулевым временем ожидания регулируется ручкой Monitor Mix, которую вы можете использовать для смешения и регулировки коэффициента между аналоговыми входами Omega и компьютерным аудио воспроизведением. Любой сигнал, поступающий на вход S/PDIF преобразуется в аналоговый и посылается на регулятор микса, так что вы можете проследить этот входной сигнал напрямую так же как и аналоговый вход. Для прослушивания точного источника входного сигнала, поверните ручку Mix полностью налево на Direct. Выход с регулятора Mix маршрутизируется напрямую на линейные выходы и выходы головных телефонов. Эта возможности смешивания и регулировки относительных уровней компьютерного аудио воспроизведения и концертного аналогового входа без задержки эффективна при перезаписи.

• **Output Level (уровень выхода)**

Ручка регулирует общий уровень выхода линейного выхода и выхода головных телефонов Omega.

• **Meter Assign (Назначение счетчика)**

Этот переключатель назначает просмотр сигнала (сигналы назначенные на шину USB 1-2 или на шину USB 3-4) на измерители Omega. Этот измеритель показывает уровень сигнала в А/Ц преобразователях. Когда загораются индикаторы ограничения измерителя, то в этом случае аналоговые входные сигналы ограничиваются А/Ц преобразователем. Отрегулируйте ручки усиления микрофонного и линейного входа так, чтобы желтый индикатор -6дБ загорался только изредка.

• **USB LED (светодиодный индикатор USB)**

Светодиодный индикатор USB показывает, что Omega работает вместе с компьютером через USB и аудио и MIDI сигналы могут быть переданы в и из системы. Если индикатор USB мигает, то это означает, что Omega работает не вместе с компьютером.

• **Светодиодный индикатор + 48V**

Этот индикатор указывает на активность 48 вольт фантомного питания на входах Mic 1 и Mic 2. Эти входы обеспечивают фантомное питание необходимое для работы конденсаторных микрофонов. Фантомное питание включается пе-

реключателем с маркировкой +48V, расположенным в нижней части тыльной панели Omega

• **S/PDIF Assign (назначение S/PDIF)**

Эта кнопка назначает цифровой вход S/PDIF на аудио шину USB 1-2. При включении S/PDIF, шину USB 1-2 могут использовать только цифровые аудио сигналы, а любые аналоговые входы, назначенные на USB 1-2 отключаются. Аналоговые входы могут быть по-прежнему оставаться назначенными на USB 3-4, при включении S/PDIF позволяя одновременно записывать как аналоговое, так и цифровое аудио.

• **S/PDIF Assign LED (Светодиодные индикаторы назначения S/PDIF)**

Этот индикатор загорается при назначении входа S/PDIF на шину USB 1-2

• **S/PDIF Lock LED (Индикатор блокировки S/PDIF)**

Индикаторы загораются при фиксации входа S/PDIF с OMEGA. Если этот индикатор не горит, то цифровой сигнал не может быть принят с внешнего устройства через вход S/PDIF

• **Headphone Output (Выход головных телефонов)**

Выход головных телефонов служит для подключения стерео головных телефонов с 1/4 дюймовой стерео вилкой.

• **Instrument Input Jack (Разъем инструментального входа)**

1/4 дюймовый разъем для подключения несимметричного инструментального источника (электро гитара, акустическая гитара со звукоснимателем и электрическая бас гитара). Усиление входа регулируется с помощью ручки Line 3 на передней панели. При подключении инструмента, аудио вход Line 3 отключается.

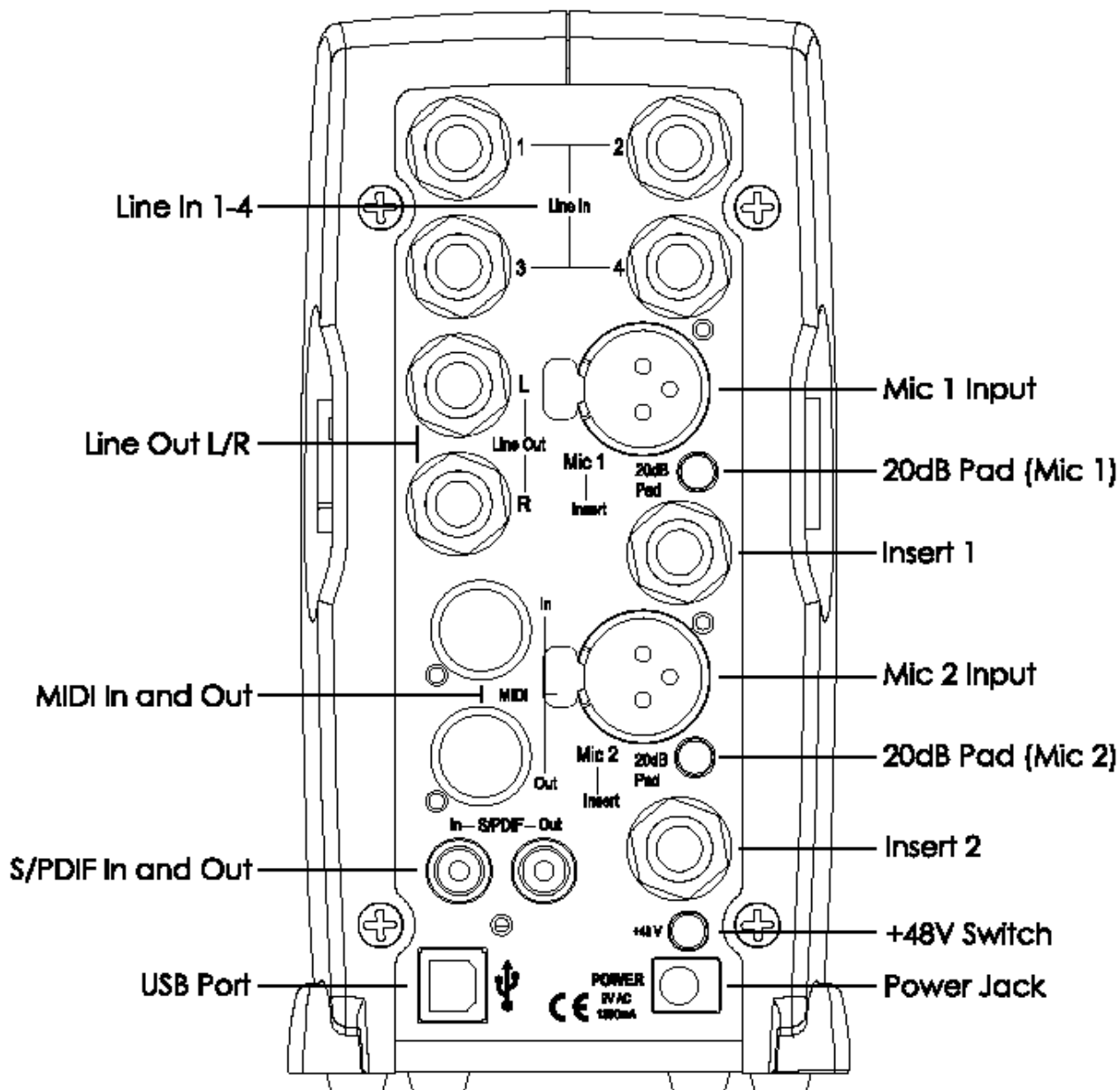

## Задняя панель

Задняя панель OMEGA имеет следующие функции:

- **Line 1 - 4**

К этим 1/4 дюймовым входам могут быть подключены как симметричные, так и несимметричные аудио источники. Усиление входного сигнала регулируется с помощью соответствующих ручек line 1 - 4, расположенных на передней панели.

- **Line Out L/R (Левый / правый линейный выход).**

Эти выходы поддерживают подключение симметричного TRS и несимметричного 1/4 дюймового TS разъемов. Эти выходы могут быть подключены к панели микширования, усилителю мощности или другому линейному входу.

- **Mic 1 - 2 Inputs (Микрофонные входы 1 - 2)**

Эти симметричные XLR входы имеющие высококачественный dbx микрофонный предусилитель, специально предназначены для микрофонного использования. Усиление входного сигнала регулируется с помощью соответствующих ручек Mic 1-2 на передней панели.

- **- 20dB Pad**

- 20 dB Pad - это резистивный аттенюатор, который понижает уровень сигнала, приходящего с джека микрофонного входа. Его назначение состоит в том, чтобы дать вам способ предотвращения перегрузки предусилителя при чрезмерных входных сигналах. Другое назначение состоит в изменении микрофонного входа предусилителя на линейный вход. Omega предусматривает уменьшение на -20дБ. Это означает, что при включении пэда, чистое усиление предусилителя на 20дБ ниже нормального.



- **Insert 1 - 2 (Разрывы 1-2)**

Каждый микрофонный вход имеет TRS точку разрыва. Разрывы обеспечивают посыл и возврат входного сигнала канала сразу после микрофонного предусилителя и после А/Ц преобразователя. Вы можете выполнить разрыв любого из аналоговых линейных процессоров (например компрессор или эквалайзер для выполнения предварительной обработки микрофонного сигнала перед его записью). Штырь является посылом, а кольцо - возвратом.

- **S/PDIF In и Out**

Порты входа и выхода S/PDIF - это несимметричные фоно (RCA) разъемы, которые передают и принимают либо 16-ти битный, либо 24-х битный двух канальный аудио поток. S/PDIF используется во многих профессиональных и потребительских записывающих устройствах CD и цифрового аудио. Рекомендуется использовать 75-Омный коаксиальный кабель для передачи S/PDIF и не превышать его длину более чем на 10 метров для уменьшения перекрестных помех и прерывания данных. Выход S/PDIF посылает только стерео сигнал, возвращенный с компьютера. Таким образом установки регулятора Микса на него не оказывают воздействия.

- **Переключатель +48V**

Включение фантомного питания на микрофонных входах Mic 1 и Mic 2. Для работы динамических микрофонов не требуется фантомного питания, и оно не мешает их работе. Большинство конденсаторных микрофонов для работы требуют наличия фантомного питания. Если вы не уверены в том, требуется ли для работы Вашего микрофона фантомное питание, обратитесь к документации микрофона или к производителю.

- **USB порт**

Порт USB используется для подключения Omega к компьютеру. Прилагается стандартный кабель USB. Omega совместима с портами USB 2.0, но при этом шина USB 2.0 будет переключаться на более медленную скорость USB v1.1 для возможности работы с Omega

- **MIDI In и Out**

Разъемы MIDI обеспечивают вход и выход MIDI на и с компьютера. Подключите к ним клавиатуру MIDI, звуковые модули и внешние контроллеры.

- **Разъем питания (Power Jack)**

Используйте только прилагаемый источник питания PS09 13-B.

## Подключения

OMEGA является как 8 x 4 x 2 микшером, так и USB аудио интерфейсом, который может быть использован в различных аудио установках. В данном разделе дается описание основных подключений для следующих приложений:

- **Мониторинг Аудио**
- **Запись Аудио**
- **Подключение Записывающего устройства для сведения фонограмм.**

### Мониторинг Аудио

Линейные Выходы Omega воспроизводят аудио, которое маршрутизируется в Pro Tracks Plus™ или BIAS Deck SETM на Аналоговые Выходы 1-2 и может поддерживать левый и правый выходы на двух дорожечную деку для сведения или на другое стерео устройство.

Линейные выходы OMEGA предлагают 24-х битные цифро - аналоговые преобразователи, допускающие номинальный выход +4 dBu/+2 dBV (симметричный / несимметричный сигнал). Разъемы имеют TRS джеки; также поддерживаются несимметричные разъемы TS.

### Подключение головных телефонов:

1. Подключите головные телефоны к разъему Headphone, расположенному на передней панели Omega. К выходу головных телефонов может быть подключен 1/4 дюймовый TRS разъем.
2. Отрегулируйте громкость головных телефонов с помощью ручки Output Level (уровень выхода).

### Подключение к мониторным динамикам с усилителем мощности или безбатарейных мониторных динамиков:

1. С помощью 1/4 дюймовых кабелей, подключите Линейные выходы на задней панели Omega к соответствующим входам на микшере, усилителе мощности или звуковым колонкам со встроенным усилителем.
2. Отрегулируйте громкость головных телефонов с помощью ручки Output Level (уровень выхода).

### Подключение к домашнему стерео

1. С помощью 1/4 дюймовых кабелей, подключите Линейные выходы на задней панели Omega к соответствующим входам на стерео устройстве.

## Запись Аудио

Цифровые и аналоговые аудио источники могут быть подключены напрямую к Omega

### Аналоговое Аудио :

Аналоговые аудио сигналы выводятся микрофонами, синтезаторами, микшерами и инструментами с магнитными звукоснимателями.

С этих источников, микрофонов и инструментов с магнитными звукоснимателями выходя самые тихие сигналы и обычно требуется большее усиление. Клавишные, предусилители и микшеры выводят линейное аудио, которое изменяется с каждым устройством между стандартами - 10dBV до +4dBu.

### Подключение аналогового аудио источника:

1. Подключите XLR или TRS кабель напрямую к нужному входу Mic/Line на Omega. К микрофонному входу может быть подключен XLR разъем, к Линейным входам может быть подключен TRS разъем.

### Включение фантомного питания:

Если для работы микрофона требуется фантомное питание, вначале подключите микрофон, затем нажмите на переключатель фантомного питания (+48V). На передней панели загорится светодиодный индикатор +48V. Если для работы микрофона не требуется фантомного питания, то его лучше выключить.

### Использование Аналоговых разрывов:

Аналоговые разрывы требуют для подключения переходник с 1/4 дюймового разъема TRS на 2 1/4 дюймовых разъема TS. Сигнал со штыря маршрутизируется на вход встроенного процессора а выход процессора маршрутизируется на кольцо.

### Цифровое аудио:

Цифровое аудио представляет аналоговые сигналы, использующие тысячи цифровых сэмплов аналогового сигнала каждую секунду. Все аудио на жестком диске в сессии Pro Tracks Plus™ или Bias Deck SE является цифровым аудио.

Omega обеспечивает цифровые входы и выходы для цифрового аудио формата S/PDIF.

### Подключение S/PDIF устройства к Omega

1. Используйте 75-омный коаксиальный кабель со штырьковыми разъемами RCA на обоих концах.
2. Подключите выход S/PDIF устройства к вход-

ному разъему S/PDIF Omega, а вход S/PDIF устройства к разъему выхода S/PDIF Omega

## **П о д к л ю ч е н и е Записывающего устройства для сведения фонограмм**

После записи и миширования ваших сессий в Pro Tracks Plus™ или Bias Deck SE, вы можете выполнить их сведение на DAT, аудио кассету или другие стерео 2-х дорожечные записывающие устройства.

### **Подключение аналоговой деки:**

Подключите записывающее устройство (кассетная дека или другое аналоговое устройство) к Линейным выходам на задней панели Omega. Левый и правый аналоговые выходы должны быть маршрутизированы соответственно на левый и правый входы на записывающем устройстве. Эти выходы имеют разъемы TRS. В том случае если дека для сведения фонограмм имеет входы на разъемах RCA, Вам может понадобиться адаптер.

### **Подключение цифровой деки:**

При наличии DAT или другого устройства, к которому может быть сделано S/PDIF подключения, подключите его к S/PDIF входу и выходу на разъемах RCA на задней панели Omega

# Диаграмма подключений

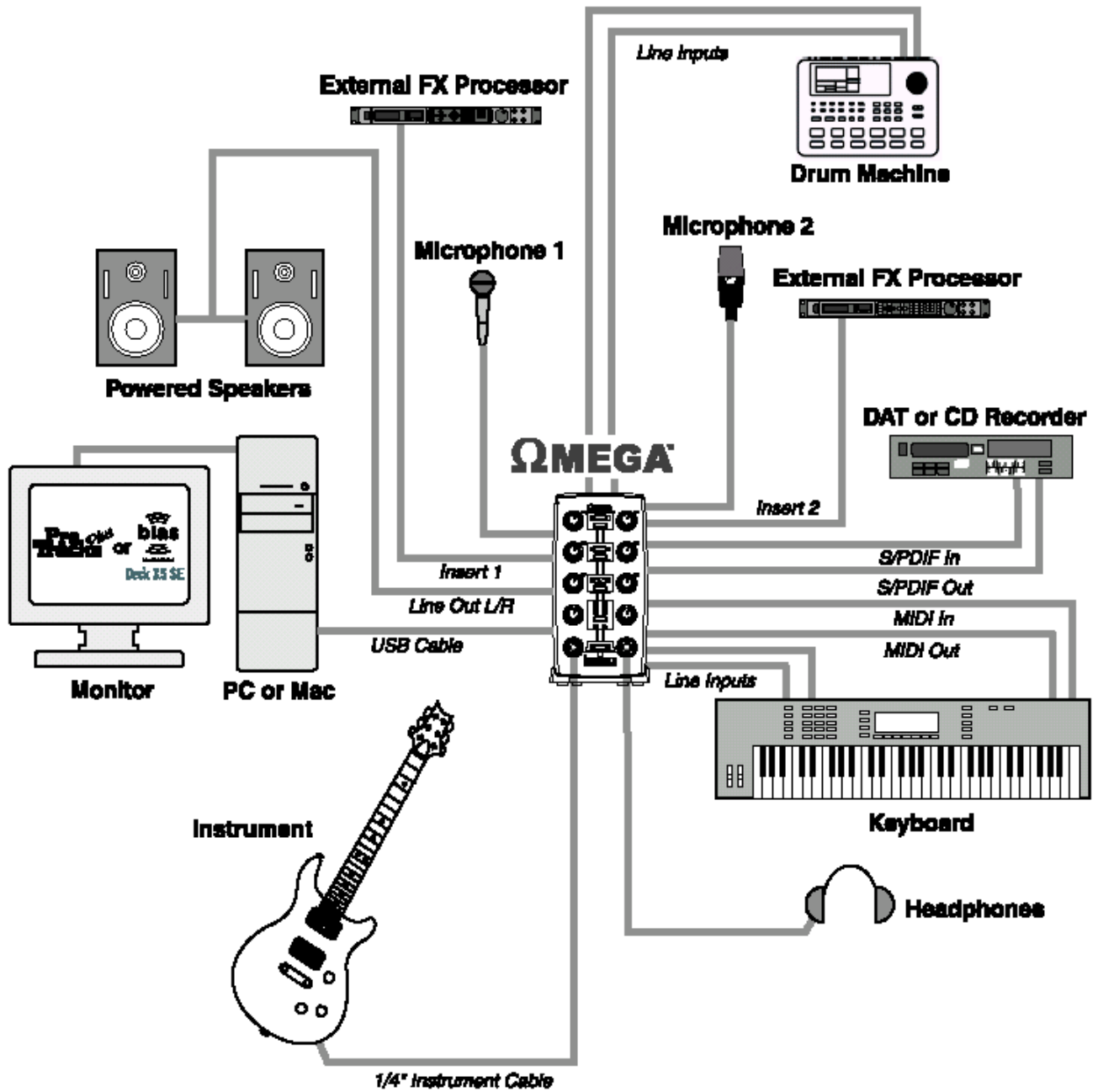

# Установка Програмного обеспечения

## Установка Программного обеспечения для Windows

Для обеспечения успешной инсталляции программного обеспечения записи и драйверов USB, вы можете обратиться к «Руководству по Инсталляции программного обеспечения», которое находится на прилагаемом CD-ROM.

Если вы еще не установили программное обеспечение, выполните нижеследующие указания перед тем как переходить к следующему разделу. Также просмотрите информацию, которая имеет отношение к установленной на Вашем компьютере операционной системе для инсталляции драйверов USB.

### **Windows XP.**

Вы должны установить USB драйверы после того, как сделаны все подключения между портом USB компьютера и портом USB Omega

### **Windows 2000**

Эта система должна иметь установленные драйверы USB перед тем как сделаны все подключения между портом USB компьютера и портом USB Omega

## Конфигурация драйвера

Имеется пара примечаний по конфигурации драйвера USB, так что мы бы хотели обратить ваше внимание на них для выполнения успешной инсталляции программного обеспечения.

Откройте Pro Tracks Plus и выполните следующие шаги:

### WINDOWS® XP/2000

Перейдите в **Options > Audio**. Щелкните на закладке **Драйвера**. Выберите драйвера Lexicon как показано ниже. Это типичная установка.

Проверьте, чтобы были выделены только драйвера **Lexicon Win USB**

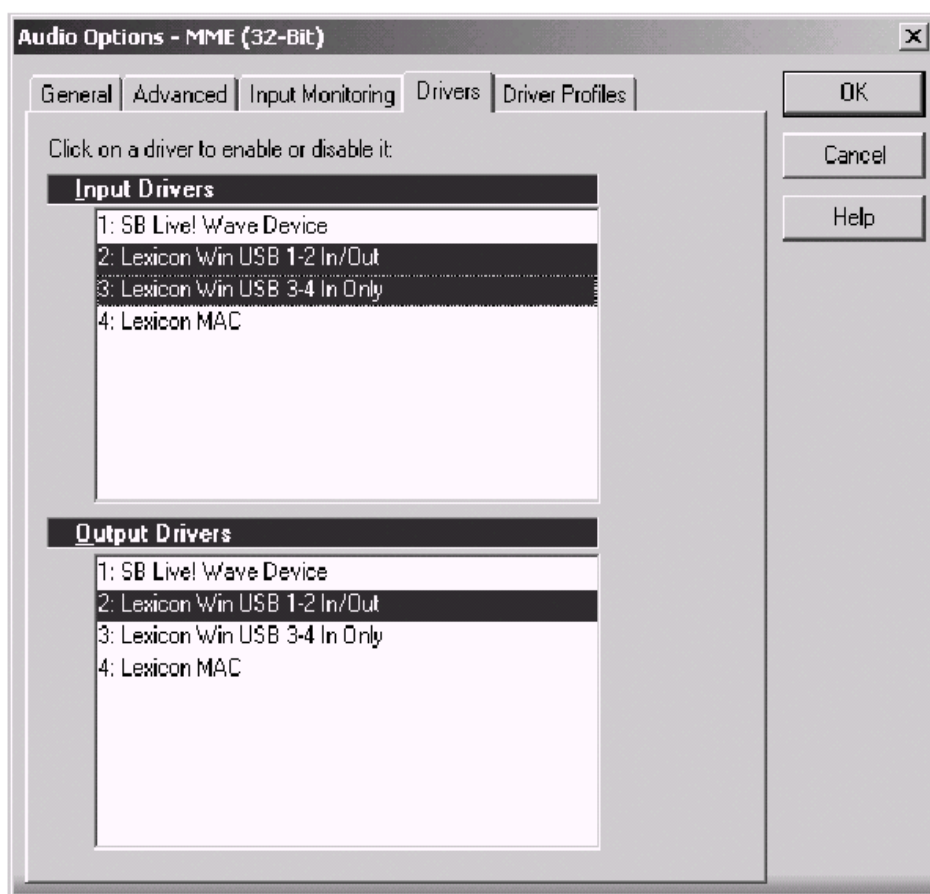

## WINDOWS® XP (16 & 24битное аудио)

## WINDOWS® 2000 (16 битное аудио)

Для установки драйверов для Windows XP (16-ти и 24-х битная глубина) и Windows 2000 (16-ти битная глубина), перейдите на **Options>Audio**. Щелкните на закладку **Advanced**. Выберите в поле Режим Драйвера **WDM/KS** под разделом Воспроизведения и Записи как показано ниже.

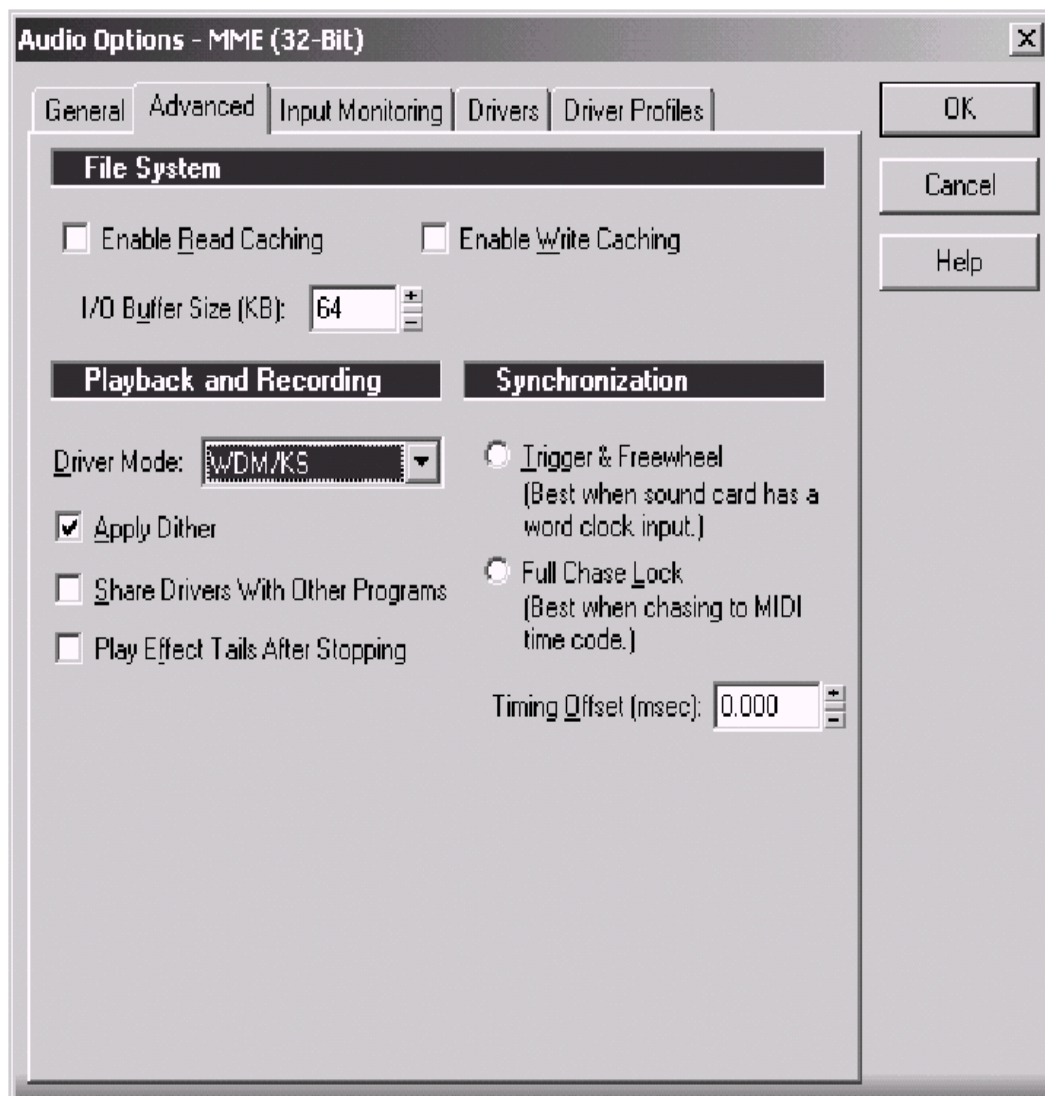

Для установки драйверов для Windows 2000 (24-х битная глубина) и Windows 2000 (16-ти битная глубина), перейдите на **Options>Audio**. Щелкните на закладку **Advanced**. Выберите в поле Режим Драйвера **MME (32-bit)** под разделом Воспроизведения и Записи как показано ниже.

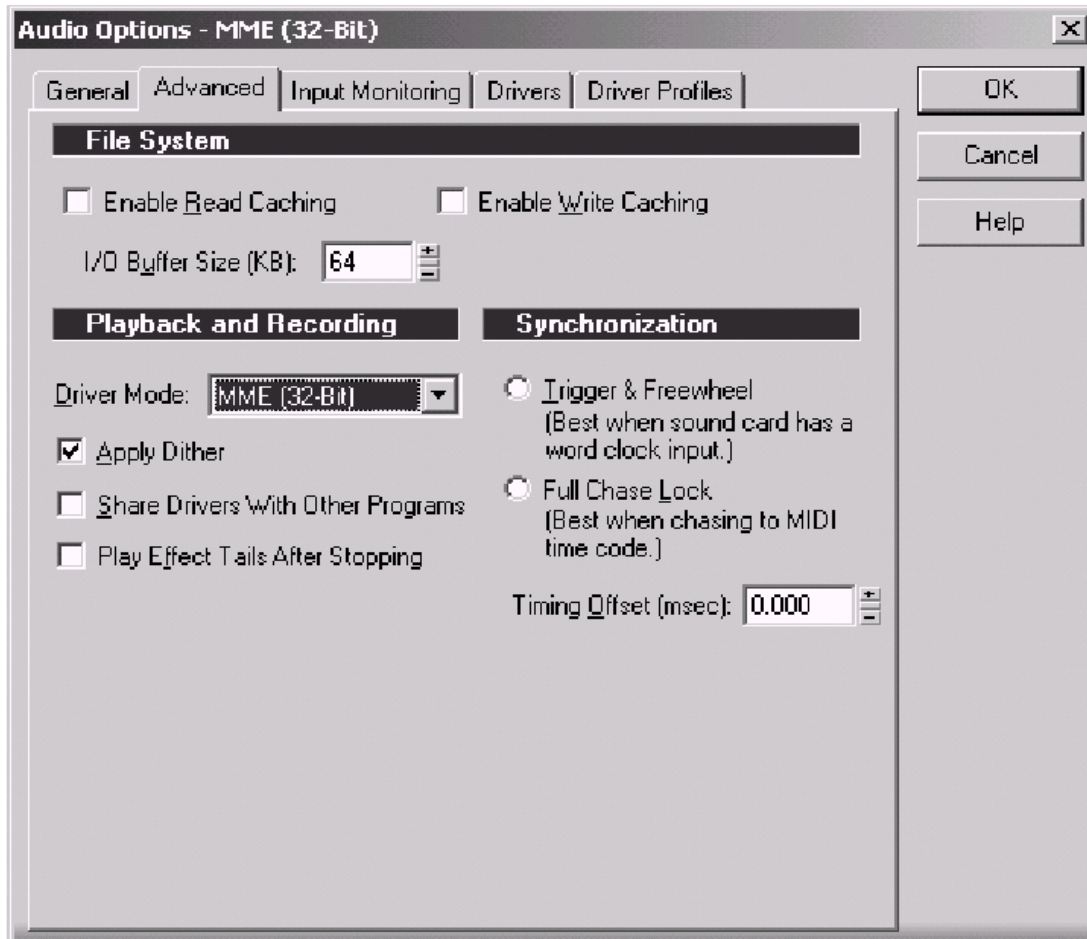



## Синхронизация записи и воспроизведения на WINDOWS 2000 и WINDOWS XP

Для установки Синхронизации Воспроизведения и Записи, перейдите на **Options > Audio**. Щелкните на закладке **General**. Выберите в поле Мастер Синхронизации Воспроизведения (Playback Timing Master) и в поле Мастер Синхронизации Записи опцию **Lexicon Win USB 1-2 In/Out**. Также выберите нужную битовую глубину в поле Audio Driver Bit Depth и в поле File Bit Depth. (24 бита показано ниже).

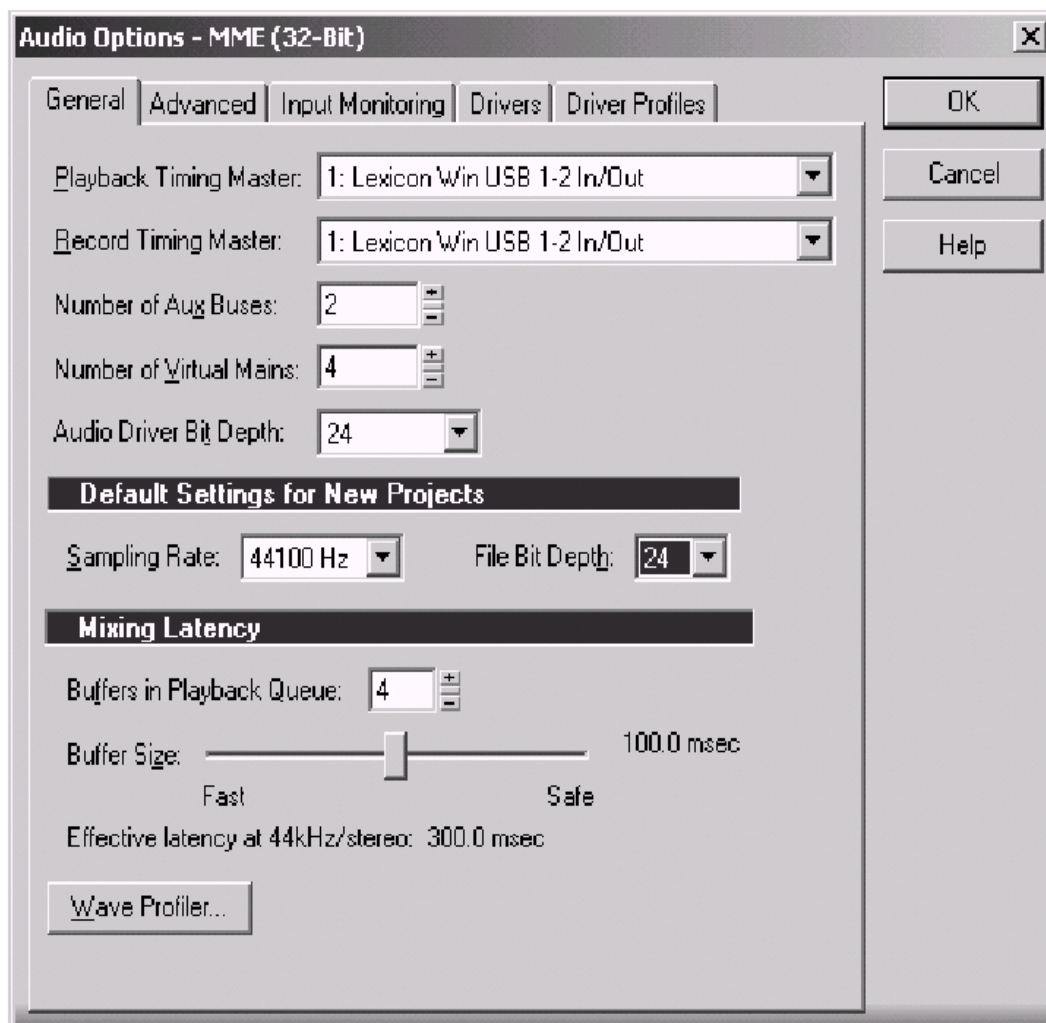

# Установка программного обеспечения MACINTOSH

Для правильной инсталляции программного обеспечения записи и USB, необходимо внимательно прочитать **Руководство по Инсталляции Программного обеспечения.**

Если программное обеспечение уже установлено, то перед переходом к следующему разделу, выполните следующее.

## **Mac OS**

Устройство USB, для правильной работы, должно инициализироваться с хост компьютером. Omega Studio выполняет сравнение нескольких устройств (аудио и MIDI) и каждое из них должно быть инициализировано. Некоторые компьютеры Apple Mac не распознают все эти устрой-

# Диаграмма маршрутизации сигнала

## Omega Signal Routing Diagram

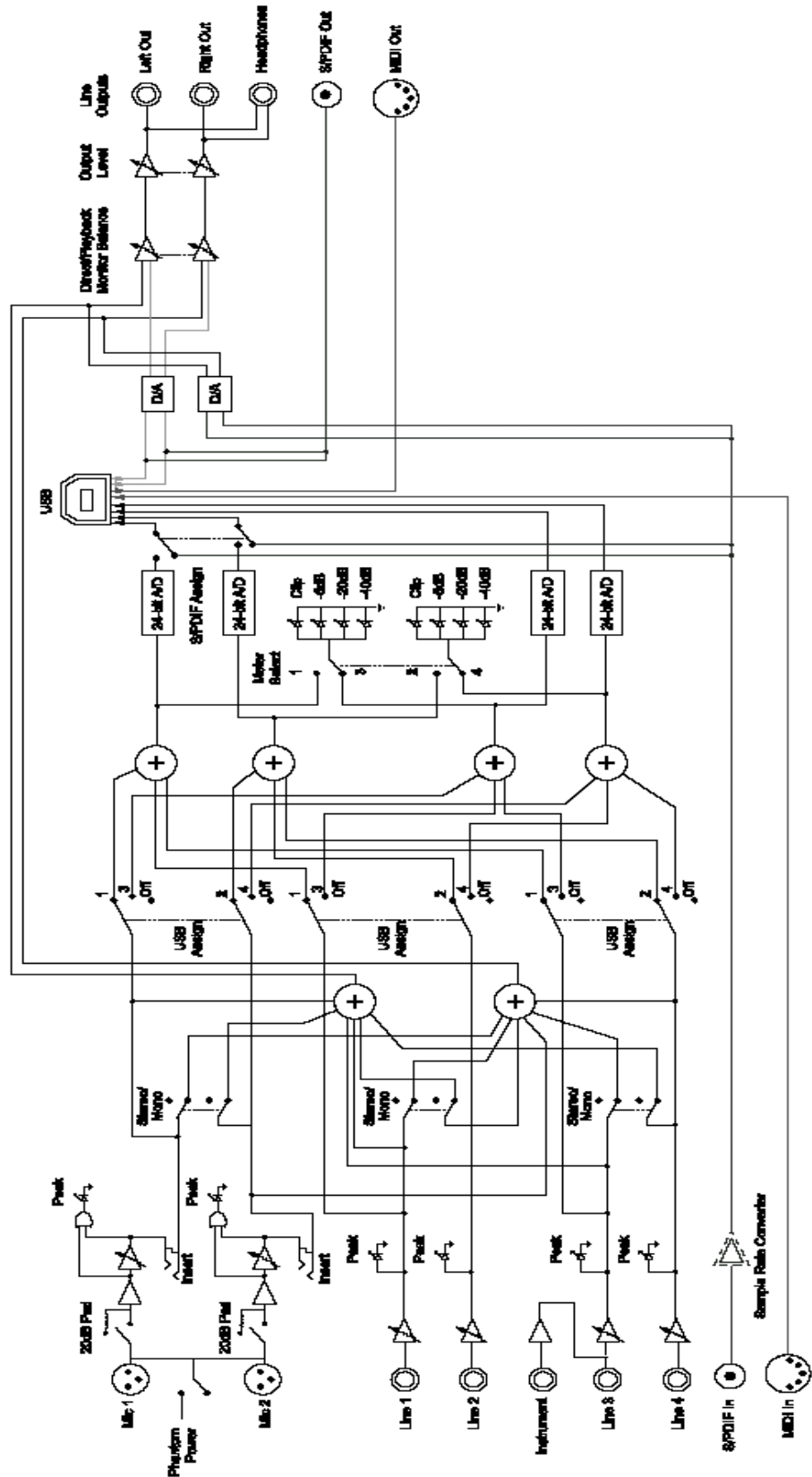

# Спецификация

Микрофонные входы:	(2) гнездовой XLR Pin 2 Hot
Импеданс входа:	600 Ohms симметричный
Фантомное питание:	+48 Volt
EIN:	-118dB @ 51dB усиление (импеданс источника 150 Ohm ) -120 dB Aweighted
Максимальный уровень входа:	+18 dBu (импеданс источника 150 Ohm )
Частотная характеристика:	+0, -0.2 dB 20 Hz - 20 kHz, ref. 1 kHz
THD+N:	<.005%, 20 Hz - 20 kHz
Входы разрыва:	(2) 1/4" TRS
Уровень посылы (штырь):	+19 dBu maximum
Максимальный уровень возврата (кольцо):	+19 dBu maximum
Линейные входы:	(4) симметричные или несимметричные на разъемах 1/4" TRS
Импеданс входа:	20 kOhm симметричный, 10 kOhm несимметричный
Максимальный уровень входа:	+22 dBu (импеданс источника 40 Ohm )
Частотная характеристика:	+0, -0.2 dB 20 Hz - 20 kHz, ref. 1kHz
THD+N:	<.012% A/D, 20 Hz - 20 kHz, <.012% A/D/A, 20 Hz - 20 kHz
Инструментальный вход:	(1) 1/4" моно джек
Импеданс входа:	1 MOhm несимметричный
Максимальный уровень входа:	+19 dBu
Частотная характеристика:	+0, -0.25 dB 20 Hz - 20 kHz, ref. 1 kHz
THD+N:	<.0125% A/D
Перекрестные помехи:	<-74dB любой вход или выход на любой канал записи, 20 Hz-20 kHz <-95dB at 1 kHz typical
Линейные выходы:	(2) симметричные или несимметричные на разъемах 1/4" TRS
Уровень:	+19 dBu максимум
Импеданс:	110 Ohms
Выход головных телефонов:	(1) 1/4" stereo джек 100 mW на канал на 50 Ohms
MIDI интерфейс:	5 pin DIN разъемы для MIDI in и MIDI out
Цифровой аудио вход:	Коаксиальный RCA (S/PDIF формат)
Цифровой аудио выход:	коаксиальный RCA (S/PDIF формат ) Всегда передает аудио данные с USB потока. D/A и A/D преобразование
Частота дискретизации:	44.1 kHz or 48 kHz (определяется компьютерным приложением)
Динамический диапазон:	
A/D	>101 dB typical, невзвешенный, 20 Hz - 20 kHz >104 dB typical, A-взвешенный, 20 Hz - 20 kHz
D/A	>107 dB typical, невзвешенный, 20 Hz - 20 kHz >109 dB typical, A-взвешенный, 20 Hz - 20 kHz
A/D/A	>100 dB typical, невзвешенный, 20 Hz - 20 kHz >103 dB typical, A-взвешенный, 20 Hz - 20 kHz
Analog Path:	>115 dB typical, невзвешенный, 20 Hz - 20 kHz >118 dB typical, A-взвешенный, 20 Hz - 20 kHz
USB Type B Socket:	Version 1.1, Version 1.1 hubs не поддерживается
Требования по питанию:	PS0913-B адаптер прилагается
Размеры:	4.625"W x 7.25"H x 7.75" D (118mm x 184mm x 197mm)
Вес:	2.65 lbs.

Инженеры Lexicon постоянно работают над улучшением качества продукции. Поэтому спецификация может быть изменена без предупреждения.

